

Bestell-Nr. 888/14000

Tandem-Dreiseitenkipper und Tieflader, mit eingeschobenen Alu-Verladeschienen

Gewichte:	Gesamtgewicht davon Stützlast Nutzlast in Serienausstattung ca. Leergewicht ca.	14000 kg 1000 kg 11000 kg 3000 kg
Maße:	Lademaß innen ca. (Länge x Breite) Bordwandhöhe ca. Ladehöhe unbeladen ca. Deichsellänge ca. Kupplungshöhe unbeladen ca. Gesamtmaße Länge x Breite ca.	4500 x 2420 mm 450 mm 1100 mm 1800 mm max. ca. 1020 mm 6550 x 2550 mm
Rampen:	Länge ca. Breite ca. Auffahrwinkel ca.	3500 mm 400 mm 17° Grad
Hydraulik:	Kippwinkel hinten/seitlich ca. Ölbedarf ca.	45°/45° Grad 14,5 Liter
Bereifung:	Größe	285/70 R 19,5 4-fach mit Ventilsensoren für RDK

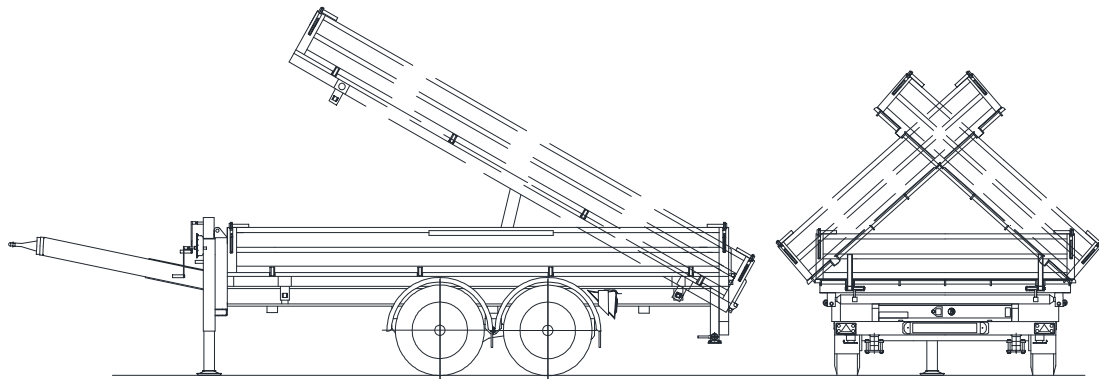

Serienmäßig ausgestattet mit:

- HARDOX-Boden Güte 450
- EBS-Bremsanlage mit automatischer Parkbremse (TEM) und Federspeicherbremse
- Reifendruckkontrolle (RDK/TPMS)
- Alu-Verladeschienen mit 9t Traglast, eingeschoben unter der Ladefläche, mit Verschlussklappe (abschließbar)
- 3 Paar Zurrpunkte auf jeder Seite der Ladefläche
- Beleuchtung eingebaut im Unterfahrerschutz
- Zweifarbig lackiert im RAL-Ton nach Wunsch

Bestell-Nr. 888/14000

Tandem-Dreiseitenkipper und Tieflader, mit eingeschobenen Alu-Verladeschienen

- Achsen:** Gigant-Schnellläuferachsen mit S-Nockenbremse und wartungsfreiem Parabelfederaggregate mit Lastausgleich
- Bremsanlage:** Druckluftbremsanlage **EBS** (Multivoltage mit 24V Steckanschluß gem. ISO 7638-01) mit **TEM** (automatische Parkbremse), Prüfanschlüsse, Verbindungsschläuche mit vertauschsicheren Kupplungsköpfen und **Federspeicherbremse**
- Zugeinrichtung:** Zugdeichsel aus warmgefertigtem Hohlprofil der Güte S355, stufenlos höhenverstellbar über Spindelwinde, mit LKW-DIN-Zugöse (40mm), von ca. 0,72m bis 1,02m in der Höhe verstellbar
- Fahrgestell:** robuste Schweißkonstruktion aus Profilstahl (u.a. IPE und UNP Profile Güte S355), elektrisch verschweißt, verstärkter Unterfahrschutz gem. ECE R58-03
- Aufbau:** Brückenboden aus einer Tafel **HARDOX® Stahl der Güte 450**; Kipprahmen in stabiler Ausführung mit Kugelhalbschalen (geräuschgedämpft); rundum lasergeschweißte Stahlbordwände aus Feinkornstahl und seitlich mit starken Scharnieren klappbar; Rückbordwand pendelnd mit Zentralverriegelung; Eckpfosten hinten steckbar; 1 Paar Zurrmulden (2500daN) mittig im Boden eingearbeitet, in den Ecken vorne Zurrhaken (5000daN), hinten Zurringe (5000daN) aufgeschweißt
- Hydraulik:** Motorhydraulisch; mit einem schweren 4-stufigen Kippzylinder und Hubbegrenzer; Steckkupplung als Einkreisanschluß
- Abstützung:** vorn eine 12t Getriebestützwinde mit Last- und Schnellgang; hinten 2 teleskopierbare Abstellstützen mit Stützbeinsicherung
- Rampen:** Aluminium-Verladeschienen, einschiebbar unter der Ladefläche; auf Rollen ausziehbar; verschließbar mit einer stabilen Stahlklappe; **Traglast/Paar 9000kg** (bei 2m Radstand Ladegut); Gewicht ca. 56 kg pro Stück
- Elektrik:** Spritzwasserfeste Beleuchtung gem. ECE-Richtlinie ECE-R 48.06 (Mehrkammerleuchte, geschützt im Unterfahrschutz angebaut, **LED**-Seitenmarkierungs-, Umriß- und Kennzeichenleuchten); 24 V, 7+7- oder 15-polig nach Angabe
- Lackierung:** Stahlteile stahlkorngestrahlt, Vorbehandlung mit Eisenphosphatierung; korrosionshemmende Zinkphosphat-Grundierung, elektrostatische Lackierung in zwei Acryl-RAL-Tönen (High-Solid) nach Angabe, anschließende Hohlraumversiegelung mit Konservierungswachs
- Zubehör:** **Reifendruckkontrolle (RDK)**, 2 Hemmschuhe mit Halter; Anti-Spray Matten, Vollkotflügel, EG-Typgenehmigung; Zulassungspapiere, Konturmarkierung gem. ECE R 104